

STD-A

Elevación de tapa

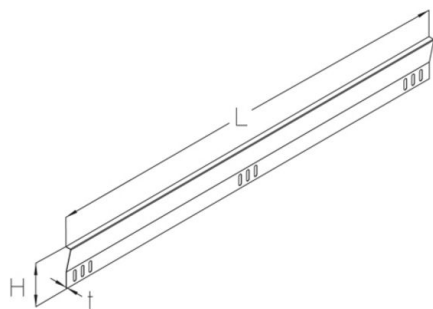

Se necesitan tres KLS 8X16 para atornillar el STD-A al LGG 60. Se necesitan tres KLS 10X20 para atornillar el STD-A al STU 50 y al STU 60. Para fijar la tapa para bandeja (RD) al STD-A, se necesitan tres tornillos taladrantes BS 4.2X13GV en combinación con la variante galvanizada Sendzimir. Para fijar la tapa para bandeja (RD) a la elevación de tapa STD-A, se necesitan tres tornillos taladrantes BLS 3.9X13E en combinación con la variante galvanizada en caliente o de acero inoxidable. La tapa para bandeja y los accesorios de fijación no están incluidos.

Galvanizado en caliente según método Sendzimir, según DIN EN 10346

Product	H	L	t	G
STD-A 180S	180 mm	1500 mm	1,00 mm	2,33 kg
STD-A 150S	150 mm	1500 mm	1,00 mm	1,98 kg

Galvanizado por inmersión en caliente según DIN EN ISO 1461

Product	H	L	t	G
STD-A 180F	180 mm	1500 mm	1,00 mm	2,50 kg
STD-A 150F	150 mm	1500 mm	1,00 mm	2,12 kg

Acero inoxidable, n.º de material 1.4301 (V2A)

Product	H	L	t	G
STD-A 180E	180 mm	1500 mm	1,00 mm	2,37 kg
STD-A 150E	150 mm	1500 mm	1,00 mm	2,01 kg

H: Altura
L: Longitud
t: Espesor de material
G: Peso



DETAILS / APPLICATIONS

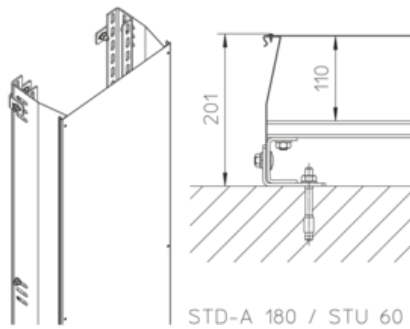
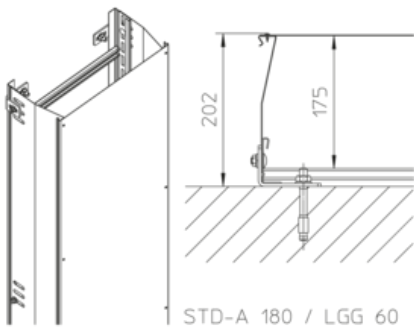
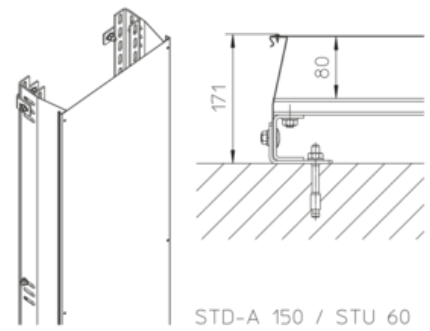
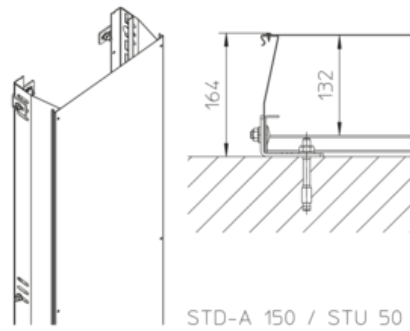
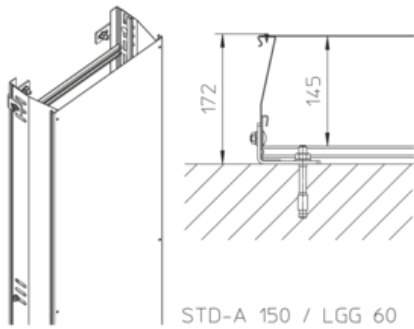

OPTIONAL ACCESSORIES

ST-RD, KLS, BS, BLS

